

RS485 通讯接口芯片

产品介绍

芯北电子科技（南京）有限公司研制的 CN3485W 是 3.3V/5V、半双工、±15kV ESD 保护的 RS-485/RS-422 收发器电路，电路内部包含一路驱动器和一路接收器。

CN3485W 具有增强的摆率限制，有助于降低输出 EMI 以及不匹配的终端连接引起的反射，实现 500kbps 的无误码数据传输。

CN3485W 芯片接收器输入阻抗为 1/8 单位负载，允许多达 256 个收发器挂载在总线上，实现半双工通信。所有驱动器输出提供 ±15kV 人体模式 ESD 保护，采用 8 脚 SO 封装，工作于 -40°C 至 +125°C 温度范围。

CN3485W  RoHS Compliant & Green Package

3.3V/5V 500Kbps
RS485 通讯接口芯片

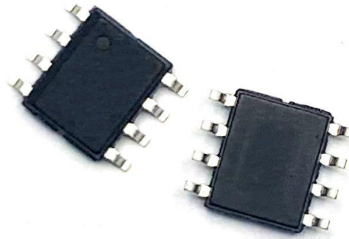

8-pin SOP 封装

产品特征

- 3.3V/5V 电源电压
- 增强摆率限制有助于降低输出 EMI 以及不匹配的终端连接引起的反射，实现 500kbps 的无误码数据传输
- 通信端口提供 ±15kV 人体模式 ESD 保护
- Fail-safe 功能
- 具有 1/8 单位负载，多达 256 个收发器可挂载在同一总线上
- 采用 8 脚 SO 封装

应用

- 隔离型 RS-485 接口
- 电表
- 工业控制
- 工业电机驱动
- 自动 HVAC 系统



表 1: CN3485W 电性能
(VCC = +5V ± 5%, 环境温度为 +25°C.)

参数	符号	条件	最小	典型	最大	单位	
驱动器							
差分驱动输出(无负载)	VOD1	图 1		5		伏	
差分驱动输出	VOD2	图 1, R=50Ω(RS-422)	2.0			伏	
		图 1, R=27Ω(RS-485)	1.5				
差分输出幅值变化(注 1)	ΔVOD	图 1, R =50ΩorR=27Ω			0.2	伏	
驱动器输出共模电平	VOC	图 1, R=50ΩorR=27Ω	1		3	伏	
驱动器输出共模电平变化	ΔVOC	图 1, R=50ΩorR=27Ω			0.2	伏	
输入高电平	VIH1	DE, DI, \overline{RE}	2.0			伏	
输入低电平	VIL1	DE, DI, \overline{RE}			0.8	伏	
输入迟滞	VHYS	DE, DI, \overline{RE}		100		毫伏	
输入电流	IIN1	DE, DI, \overline{RE} (注 2)			±2	微安	
输入电流(A 与 B)	IIN4	DE = GND, VCC=GNDor5.25V	VIN=12V		125	微安	
			VIN=-7V	-75			
驱动器输出短路电流	IOD1	-7V ≤ VOUT ≤ VCC	-100			毫安	
		0V ≤ VOUT ≤ 12V			100	毫安	
		0V ≤ VOUT ≤ VCC	±25			毫安	
接收器							
接收器差分输入阈值电压	VTH	-7V ≤ VCM ≤ +12V	-200		-50	毫伏	
接收器差分输入阈值电压迟滞	ΔVTH			60		毫伏	
接收器输出高电平	VOH	I0=-4mA, VID=1V	4			伏	
接收器输出低电平	VOL	I0=4mA, VID=-1V			0.4	伏	
接收器输出高阻态漏电流	IOZR	0.4V ≤ V0 ≤ 2.4V			±1	微安	
接收器输入阻抗	RIN	-7V ≤ VCM ≤ +12V	96			千欧姆	
接收器输出短路电流	IOSR	0V ≤ VRO ≤ VCC	±7		±95	毫安	
供电电流							
静态供电电流	ICC	No load, \overline{RE} =DI=GNDorVCC	DE=VCC		450	600	微安
			DE=GND		450	600	
关断电流	ISHDN	DE = GND, \overline{RE} = Vcc		1.8	10	微安	
静态保护特性							
静电保护(A管脚, B管脚)		接触放电模型 IEC 61000-4-2	±12			千伏	
		人体模型	±15				
静电保护(其他管脚)		人体模型	±4			千伏	

注 1: ΔVOD 和 ΔVOC 是当 DI 改变时 VOD 和 VOC 的各自变化量。

注 2: 所有流入器件的电流为正, 流出器件的电流为负; 如无特殊说明, 所有电压以地为参考点。

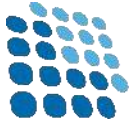

表 2: CN3485W 开关特性
(VCC = +5V ± 5%, 环境温度为 +25°C.)

参数	符号	条件	最小	典型	最大	单位
驱动器输入输出延时	tDPLH	图 3 和 5, RDIFF=54 欧姆, CL=54pF	250	720	1000	纳秒
	tDPLH		250	720	1000	
驱动器输入输出延时之差	tDSKEW	图 3 和 5, RDIFF=54 欧姆, CL1=CL2=100pF		-3	±100	纳秒
驱动器上升、下降时间	tDR, tDF	图 3 和 5, RDIFF=54 欧姆, CL1=CL2=100pF	400	700	1200	纳秒
最大速率	fMAX			500		kbps
驱动器使能到输出为高电平	tDZH	图 4 和 6, CL=100pF, S2 关断			2500	纳秒
驱动器使能到输出为低电平	tDZL	图 4 和 6, CL=100pF, S1 关断			2500	纳秒
驱动器从输出低到关断时间	tDLZ	图 4 和 6, CL=15pF, S1 关断			500	纳秒
驱动器从输出高到关断时间	tDHZ	图 4 和 6, CL=15pF, S2 关断			500	纳秒
接收器输入输出延时	tRPLH	图7和9: VID ≥ 2.0V; VID上升 下降时间小于15纳秒		125		纳秒
	tRPHL				250	
tRPLH - tRPHL 接收器 输入输出延时之差	tRSKD	图7和9: VID ≥ 2.0V; VID上升 下降时间小于15纳秒		10	±50	纳秒
接收器使能到输出低	tRZL	图 2 和 8, CL= 100pF, S1 关断		20	120	纳秒
接收器使能到输出高	tRZH	图 2 和 8, CL=100pF, S2 关断		20	120	纳秒
接收器从输出高到关断	tRZL	图 2 和 8, CL=100pF, S1 关断		20	120	纳秒
接收器从输出低到关断	tRHZ	图 2 和 8, CL=100pF, S2 关断		20	120	纳秒
芯片关断时间	tSHDN	(注 3)	50	200	600	纳秒
从芯片关断到驱动器使能, 到 输出为高电平	tDZH (SH DN)	图 4 和 6, CL=15pF, S2 关断			4500	纳秒
从芯片关断到驱动器使能, 到 输出为低电平	tDZL (SH DN)	图 4 和 6, CL=15pF, S1 关断			4500	纳秒
从芯片关断到接收器使能, 到 输出为高电平	tRZH (SH DN)	图 2 和 8, CL=100pF, S2 关断			3500	纳秒
从芯片关断到接收器使能, 到 输出为低电平	tRZL (SHD N)	图 2 和 8, CL=100pF, S1 关断			3500	纳秒

注 3: 当 RE =1, DE=0 时, CN3485W 进入关断状态。如果这个状态维持时间小于 50 纳秒, 则芯片不会进入关断状态。如果这个状态维持时间超过 600 纳秒, 芯片确保进入关断状态。

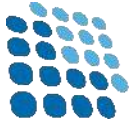
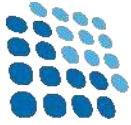

测试电路图



图 1 驱动器直流特性测试负载



图 2 接收器使能/关断 开关特性测试负载

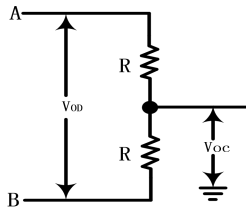

图 3 驱动器开关特性测试电路

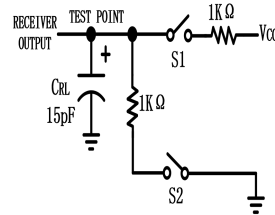

图 4 驱动器使能/关断 开关特性测试负载

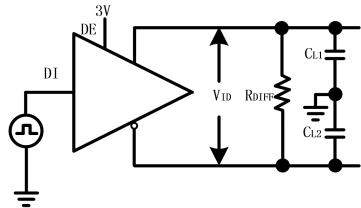

图 5 驱动器传输延时

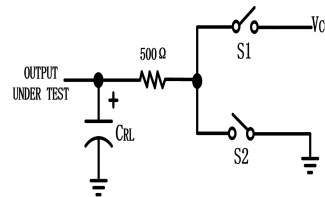

图 6 驱动器使能/关断时序

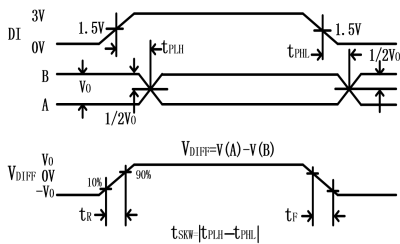

图 7 接收器传输延时

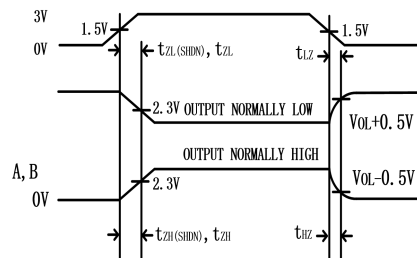

图 8 接收器使能/关断时序

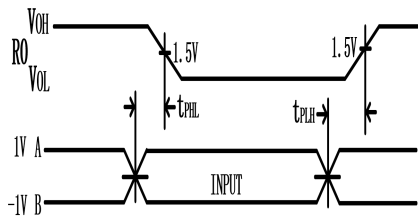

图 9 接收器传输延时测试电路

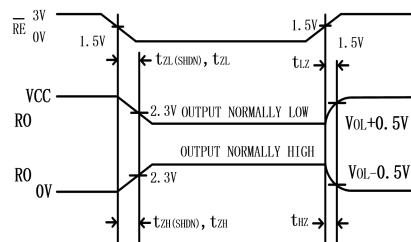

CN3485W 外围参考电路:

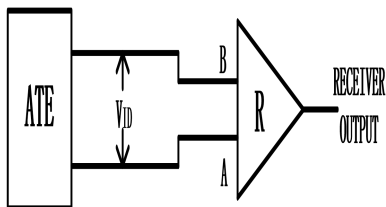
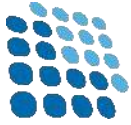
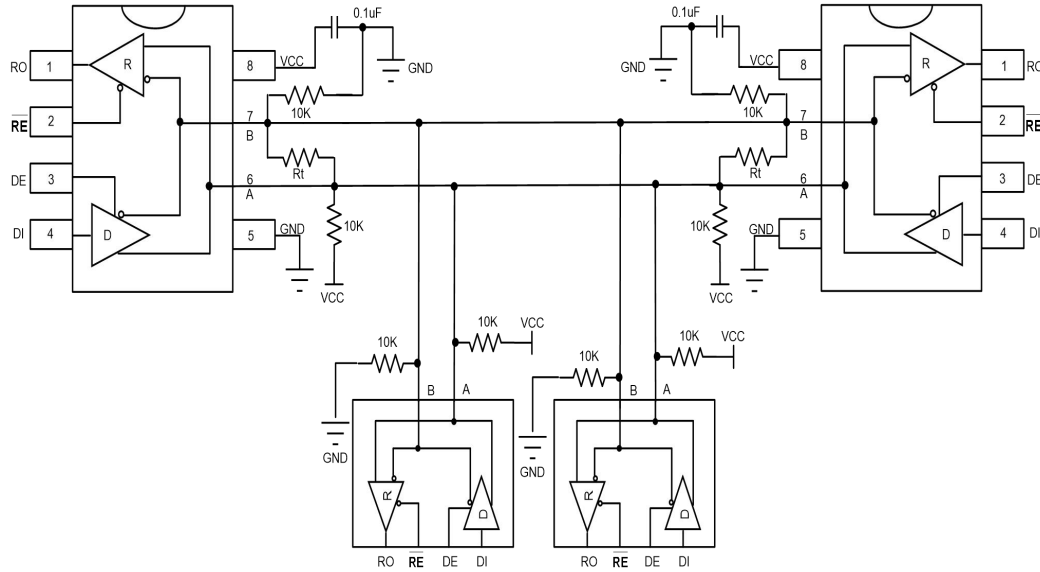

Rt 为特征匹配阻抗, 典型值为 120Ω

图 10 CN3485W 和 RS-485 典型的半双工工作电路

表 3: CN3485W 引脚定义

管脚	名称	功能
1	RO	接收器输出, 接收器使能时, 极性判断完成后, 若 $V(A)-V(B)>-50mV$, RO 输出高电平; 若 $V(A)-V(B)<-200mV$, RO 输出低电平。其中 A 与 B 为极性判断完成后芯片的同相和反相端。
2	\overline{RE}	接收器输出使能, \overline{RE} 接低电平时 RO 输出有效; \overline{RE} 接高电平时, 接收器关断。 \overline{RE} 为高电平, DE 为低电平, 整个芯片处于关断状态。
3	DE	驱动器输出使能, DE 置为高电平时, 驱动器使能; DE 置为低电平时, 驱动器关断, 驱动器输出为高阻态。 \overline{RE} 为高电平, DE 为低电平, 整个芯片处于关断状态。
4	DI	驱动器输入, DI 为低电平时强制同相输出为低电平, 反相输出为高电平; DI 为高电平时强制同相输出为高电平, 反相输出为低电平。
5	GND	地
6	A	总线接口, 驱动器同相输出端, 接收器同相输入端。
7	B	总线接口, 驱动器反相输出端, 接收器反相输入端。
8	V _{cc}	正电源, 采用一只 0.1μF 电容旁路 V _{cc} 至 GND

表 4: CN3485W 真值表

输入			发射	
\overline{RE}	DE	DI	B	A
X	1	1	0	1
X	1	0	1	0
0	0	X	高阻	高阻
1	0	X	关断	

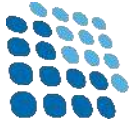

接收			
I 输入			输出
\overline{RE}	DE	A-B	RO
0	X	$\geq -50\text{mV}$	1
0	X	$\leq -200\text{mV}$	0
0	X	Open/shorted	1
1	1	X	高阻
1	0	X	关断

表 5: CN3485W 最大工作条件范围 (注 1)

特性	符号	最小限定值	典型值	最大限定值	单位
最大工作电压	V_{CC}			7	V
逻辑脚电压	DE, \overline{RE} , DI, RO	-0.3		7	V
总线脚电压	A, B	-8		13	°C
存储温度	T_{STG}	-65		+150	°C
最高结温	T_J			+150	°C
ESD-HBM	ESD-HBM	2000			V

注 1: 工作条件超过以上任何一个限制都可能导致器件的永久性损坏。

表 6: CN3485W 推荐工作条件范围 (注 2)

特性	符号	最小限定值	典型值	最大限定值	单位
推荐工作电压	V_{DD}	3	3.3/5	5.25	V
工作温度	T_A	-40		+125	°C

注 2: 超出推荐工作温度范围下工作可能会导致器件的性能恶化。

警告: 该产品为静电敏感器件, 在贮存、运输、使用过程中需全程采取防静电措施。

**ESD sensitive**

注意: CN3485W 产品在拿取、装架以及测试过程中必须防静电!

总线负载 256 个收发器

标准 RS-485 接收器的输入阻抗为 $12\text{K}\Omega$ (1 个单位负载), 标准驱动器可最多驱动 32 个单位负载。CN3485W 具有 $1/8$ 单位负载的输入阻抗 ($96\text{K}\Omega$), 允许最多 256 个收发器挂接在同一总线上。这些器件可任意组合, 或者与其他 RS485 收发器组合使用, 只要总负载不超过 32 个单位负载即可挂接在同一总线。

低功耗关断模式

\overline{RE} 为高电平, DE 为低电平, 芯片进入低功耗关断模式。关断电流典型值为 1.8 微安。 \overline{RE} 和 DE 可以同时驱动, 典型工作电流为 $150\mu\text{A}$; 如果 \overline{RE} 为高电平, DE 为低电平保持时间小于 50 纳秒, 芯片不会进入关断模式; 如果保持时间超过 600 纳秒, 芯片会确保进入关断模式。

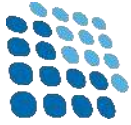

驱动器输出保护

两种机理实现过大电流和功耗过大保护。一个是过流保护电路，当正常驱动总线时，由于总线异常导致芯片电流过大时，芯片内部的过流保护电路起作用，来保证驱动电流不会超过一定条件下的设定值。另一个是过温保护，当芯片功耗太大，温度上升时，过温保护电路保证芯片不会损坏。如果芯片进入过温保护状态，驱动器输出为高阻态。

典型应用

CN3485W 应用于双向数据通信的多点网络。图 10 给出了典型的应用网络。为了降低反射，应当在传输线的两端以其特性阻抗进行终端匹配，主干线以外的分支线路的长度应尽可能短。

静电保护

CN3485W 的所有管脚均具有静电泄放保护电路来防止人手触摸或者装配时的 ESD 事件对芯片造成损坏。驱动器的输出和接收器的输入管脚采用增强的 ESD 保护电路，这些管脚可以抵抗±15kV 的人体模式 ESD 冲击而不会损坏。所有 ESD 保护电路在正常工作时均处于关断状态，并不消耗电流。ESD 事件后，CN3485W 可以保证正常工作，而不会出现闩锁或损坏情况。

ESD 保护性能测试方法有很多种。驱动器的输出和接收器的输入采用如下 ESD 测试方法来衡量 ESD 性能：1) ±15kV 人体模型 2) ±12kV IEC61000-4-2 接触放电。

封装尺寸

SOP8 Package Dimension

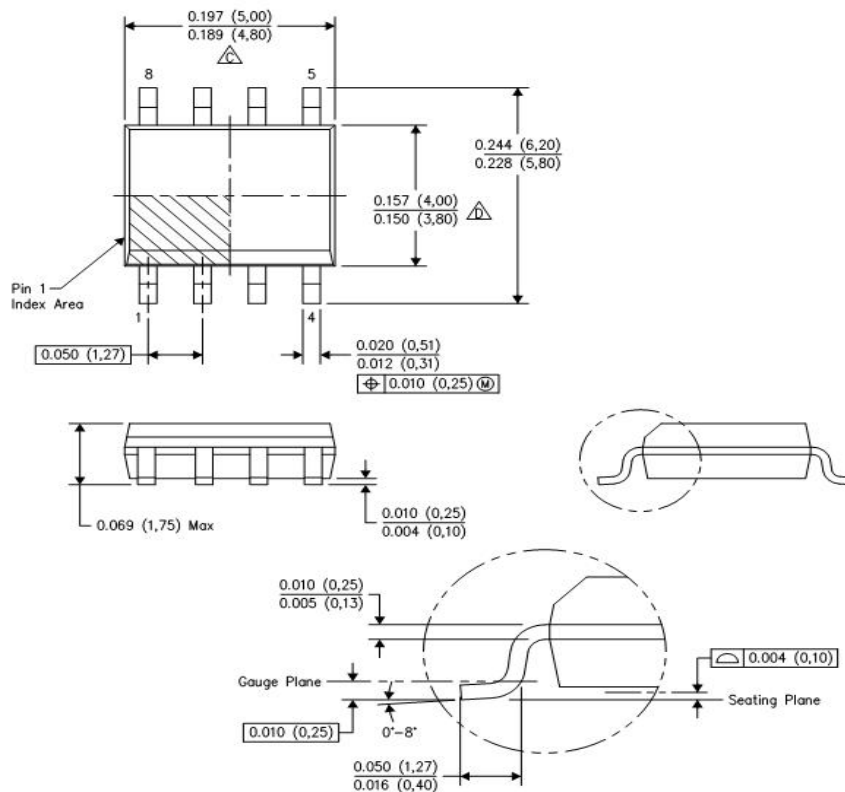

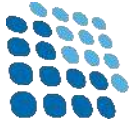

图 11 器件封装信息

包装信息

器件型号	封装形式	卷带数量	卷带尺寸	MSL	是否贴湿敏标签	烘烤时间/小时	烘烤温度
CN3485W	SOP8	2500	13 英寸	3	贴	6	125